



## LIRAS / SIFONES

Las liras / sifones son utilizados en la medida de presiones de vapor y colocados entre los instrumentos de medida (manómetros, presostatos, sensores) y el proceso.

Una parte del tubo permanece siempre llena de condensación e impide así el contacto directo con el vapor a alta temperatura.

Otra utilización de estos accesorios es la dispersión del calor, protegiendo al manómetro de tener que trabajar a temperaturas peligrosas para su funcionamiento.



### Presión nominal:

**A 106 gr. B:** 200 bar @ 20°C...150 bar @ 430°C.

**AISI 316 L:** 260 bar @ 20°C...135 bar @ 450°C.

**Dimensiones tubo:** 21,34 x 13,88 mm (sch 80 XS).

### Conexiones proceso-instrumento:

G 1/2" B H/M;

1/2" NPT H/M.

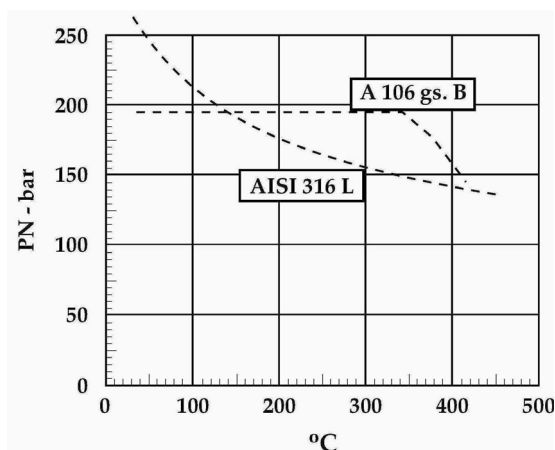

<b>TIPO 1 – A106 gs B</b>	<b>TIPO 2 – A106 gs B</b>	<b>TIPO 3 – A106 gs B</b>	<b>TIPO 4 – A106 gs B</b>
<b>TIPO 1 – AISI 316 L</b>	<b>TIPO 2 – AISI 316 L</b>	<b>TIPO 3 – AISI 316 L</b>	<b>TIPO 4 – AISI 316 L</b>

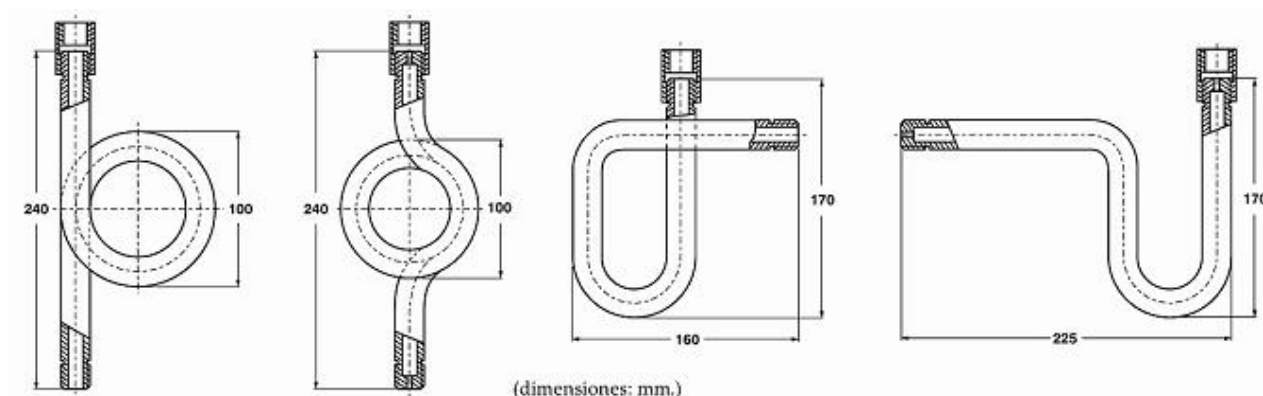

**Peso 0.85 Kg.**

**Peso 0.95 Kg.**

**Peso 0.80 Kg.**

**Peso 0.80 Kg.**

Esta publicación no pretende sentar las bases de un contrato y la empresa se reserva el derecho de modificar sin previo aviso el diseño y las especificaciones de los instrumentos, de acuerdo con su política de continuo desarrollo.

**MEI Manometría e Instrumentación, s.l.**

**Pol. Ind. "El Pla" C/ Comerç, 2-22 nave 13 E-08980 Sant Feliu de Llobregat Barcelona**

**Tf. +34 934 403 939 Fax. +34 934 483 986**

**www.mei.es e-mail: info@mei.es**

**Material:** AISI 316 L.

**Presión nominal:**

120 bar @ 20°C...65 bar @ 450°C. para conexiones G 1/4 B H/M y 1/4" NPF H/M

90 bar @ 20°C...50 bar @ 450°C. para conexiones G 1/2 B H/M y 1/2" NPF H/M

**Dimensiones tubo:**

Ø7xØ5mm para conexiones G 1/4 B H/M y 1/4" NPF H/M.

Ø9xØ7mm para conexiones G 1/2 B H/M y 1/2" NPF H/M.

**Conexiones instrumento proceso:**

G 1/4 B H/M y 1/4" NPF H/M; G 1/2 B H/M y 1/2" NPF H/M

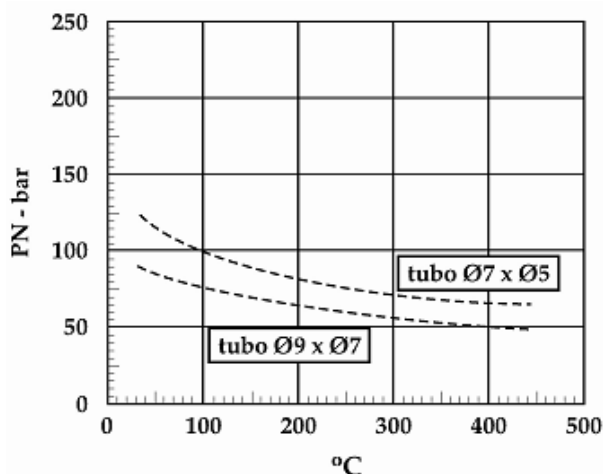

Fp-Fm	H	h	Peso (Kg.)
G 1/4 B M x G 1/4 B H	150	65	0.100
1/4" NPF M x 1/4" NPF H	150	65	0.100
G 1/2 B M x G1/2 B H	200	80	0.230
1/2" NPT M x 1/2" NPT H	200	80	0.230

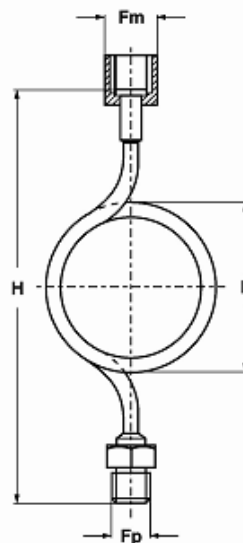

Esta publicación no pretende sentar las bases de un contrato y la empresa se reserva el derecho de modificar sin previo aviso el diseño y las especificaciones de los instrumentos, de acuerdo con su política de continuo desarrollo.

**MEI Manometría e Instrumentación, s.l.**

Pol. Ind. "El Pla" C/ Comerç, 2-22 nave 13 E-08980 Sant Feliu de Llobregat Barcelona

Tf. +34 934 403 939 Fax. +34 934 483 986

www.mei.es e-mail: info@mei.es